

## PRUEBA DE ACCESO A LAS ENSEÑANZAS PROFESIONALES DE ARTES PLÁSTICAS Y DISEÑO CORRESPONDIENTES AL AÑO 2019.

*Resolución de la Dirección General de Formación Profesional y Educación de Adultos de 15 de febrero de 2019 (BOC núm. 41, de 28 de febrero).*

### PRUEBA ESPECÍFICA / PARTE ESPECÍFICA CICLOS FORMATIVOS DE GRADO MEDIO

<b>CICLO FORMATIVO:</b>	
<b>NOMBRE:</b>	<b>DNI:</b>
<b>APELLIDOS:</b>	

<b>SEPTIEMBRE 2019</b>	Centro donde realiza la prueba
------------------------	--------------------------------

DATOS A CUMPLIMENTAR POR LA COMISIÓN EVALUADORA			
CALIFICACIÓN	EJERCICIO 1 (máximo 5,00 puntos)	EJERCICIO 2 (máximo 5,00 puntos)	FINAL

ORGANIZACIÓN DE LA PRUEBA
La prueba está organizada en dos ejercicios. <b>Ejercicio 1:</b> Se valorará la capacidad técnica para describir gráficamente los objetos representados y la capacidad de relacionar las dimensiones de los objetos y los espacios. <b>Ejercicio 2:</b> Se valorará la capacidad para encontrar distintas alternativas en la organización visual de las formas y la expresión artística, así como la capacidad creativa.
La <b>duración total</b> de la prueba es de <b>2 horas</b> .

CRITERIOS DE CALIFICACIÓN
1. Cada <b>ejercicio</b> de la prueba se calificará <b>numéricamente</b> entre cero y cinco, con dos decimales.
2. La <b>nota final de la prueba</b> será la <b>suma</b> de las calificaciones obtenidas en cada ejercicio, expresada con dos decimales, siendo positiva la calificación de cinco (5,00) puntos o superior.

## **EJERCICIO 1**

Realiza una composición con al menos tres cuerpos geométricos que conozcas. Representa el volumen utilizando la técnica del claroscuro.

## **EJERCICIO 2**

Realiza un boceto para una camiseta que se va a utilizar para la promoción turística de la isla en la que resides. Debes mostrar el diseño sobre fondo blanco y puedes utilizar lápiz de color, bolígrafo, rotulador, etc.

El boceto debe incluir un diseño diferenciado para la parte frontal y para la parte trasera de la camiseta, utilizando para ello la hoja adjunta.

FRONTAL

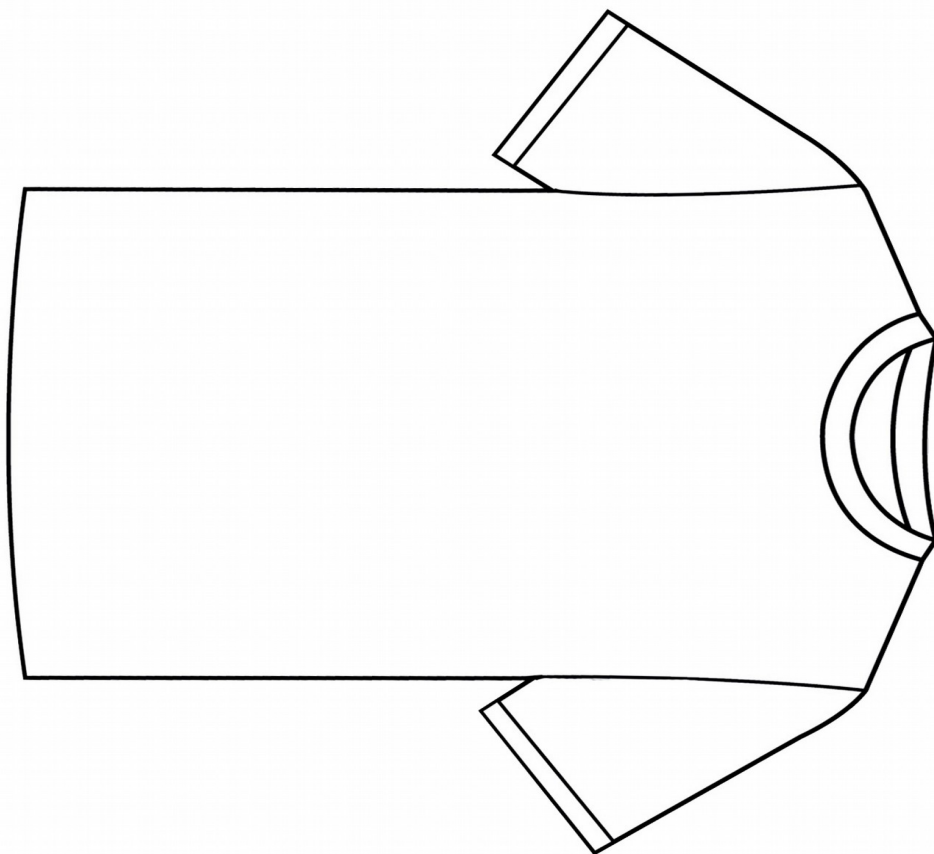

TRASERA

